

緑十字展

RYOKUJUJITEN

働く人の安心づくりフェア

2024 展

開催期間

11/13^水~15^金

会場

広島県立広島産業会館

(広島県広島市)

出展案内

in 広島



目次

りょくじゅうじてん
緑十字展とは? P2

出展料金・申込方法 P4

規格 P5

スケジュール・アクセス... P6

出展オプション P7

広告企画 P8

データでみる緑十字展... P10

出展規約 P12

10年ぶりの
広島開催

同時開催

第83回 全国産業安全衛生大会

会場 広島県立総合体育館(グリーンアリーナ)・広島国際会議場ほか

全ての働く人々に安全・健康を ~ Safe Work, Safe Life ~

JISHA 中災防
Japan Industrial Safety & Health Association

【主催】中央労働災害防止協会 【協力】公益社団法人 広島県労働基準協会 【協賛】日本労働災害防止推進会
【後援】厚生労働省、国土交通省、環境省、スポーツ庁、警察庁、広島県、広島市、一般社団法人日本経済団体連合会、日本
商工会議所、全国中小企業団体中央会、日本労働組合総連合会、一般社団法人中国経済連合会、広島県経営者協会、広島県
商工会議所連合会、広島商工会議所、広島県商工会連合会、広島県中小企業団体中央会、日本労働組合総連合会広島県連
合会、一般社団法人広島県医師会、広島県社会保険労務士会、一般財団法人地方公務員安全衛生推進協会、公益社団法人
日本保安用品協会、NHK広島放送局 (順不同/予定、申請中含む)



りよく じゅう じ てん 緑十字展とは？

あらゆる職場の安全・健康・快適にかかる
機械・器具や技術、情報、ノウハウを提供する
安全衛生分野で国内最大のBtoB展示会！
「全国産業安全衛生大会」と併催し
毎年開催都市を変え、秋口に開催しています！



前回(緑十字展2023 in 名古屋)の
開催規模

**221社・団体、
866小間が出展！
25,562名が来場！**



緑十字展には、全国から多くの安全衛生関係者が来場します！

中央労働災害防止協会(主催)が有する
安全衛生分野における全国規模のネット
ワーク※を活かした来場促進計画が最
大の特徴です。

※ 賛助会員(約5,300事業場)、全国(47都道府県)
労働基準協会会員企業、後援団体会員企業等

**また、従来の出展者からも
「緑十字展には目的意識を持った来場者が多い」
といった声が多く寄せられています！**

来場者の所属部署 (緑十字展2023 in名古屋
来場者アンケートより)

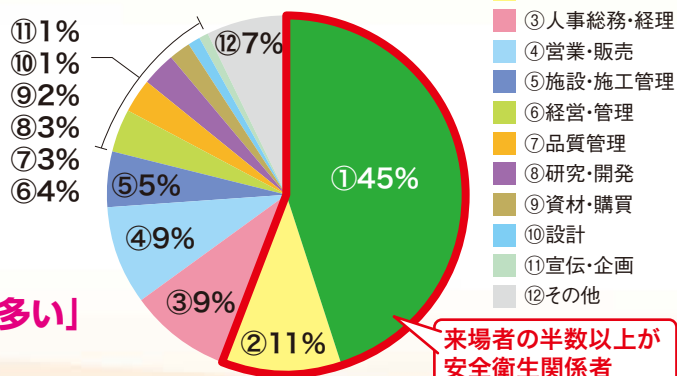

来場者の半数以上が
安全衛生関係者
もしくは現場関係者！

このようなご要望のある方、ぜひご出展ください！

- + 全国の企業・団体等の安全衛生関係者に自社製品のPRをしたい！
- + 新規ユーザー開拓、販路拡大をして、販売促進に繋がりたい！
- + ホームセンター、インターネット通販等のバイヤーと直接商談したい！
- + 自社製品ユーザーの生の意見を聞きたい！
- + 安全衛生に関連する他企業、異業種との連携を深めたい！



出展による4つのメリット

① 購買決定権のある方々に直接アプローチできます！

工場・事業場の経営者をはじめ、安全衛生、製造、技術、管理、人事、各部門の責任者等、購買決定権のある様々な方々が来場します。こうした方々と貴社の製品・技術について商談を行うことでスピーディーにビジネスを進められます。

② 新規顧客獲得、新規販路拡大の絶好の場です！

安全衛生の最新技術・情報等を求めて多くの方々が来場します。安全衛生に関わる業種は多種多様であり、今まで取引の無かった業界をはじめ、官公庁、学校、医療関係者等との新たな交流や新しい販路を開拓することが期待できます。

③ ビジネスに役立つヒントや情報を収集できます！

安全衛生関係者以外にも、顧客、取引先、バイヤー、行政などさまざまな立場の方が来場しますので、貴社の出展製品等にかかる性能、価格、デザイン、使用感などについて、ビジネスのヒントになる有益な情報を収集することができます。

④ 他企業、異業種との連携を深める場です！

安全衛生分野では国内最大の展示会です。安全衛生はもちろん他の関連分野も含めて、有力企業が多数出展します。出展者同士の異業種交流や技術アピールを効果的に展開できる場です。

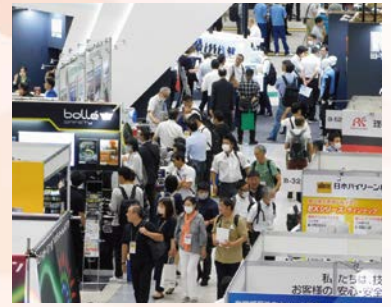

+ 出展対象

+ 安全衛生関連分野

 職場における様々な危険から身を守るための安全衛生保護具・機器等

ヘルメット、保護めがね・ゴーグル（遮光めがね）、保護面、呼吸用保護具（防じん・防毒・送気マスク、電動ファン付き）、耳栓・イヤーマフ、保護手袋、作業用手袋、安全靴、安全長靴、プロテクティブスニーカー、プロテクティブブーツ、転倒防止ソール靴、墜落制止用器具、墜落防止装置、墜落防止対策用品、化学防護服、化学防護手袋、高視認性安全服、ユニフォーム、熱中症対策用品、防寒対策用品、各種安全標識、LED合図灯、IoTを活用した安全管理ソリューション、VRによる安全教育システム、危険・災害体験装置、感染症対策用品 他

+ 機械安全関連分野

 機械の本質安全化にかかる機械・機器、産業用ロボット等

各種安全スイッチ、各種センサー、各種リレー、ノイズ対策機器、セーフティライトカーテン、セーフティフェンス、インターロックガード、ロックアウト装置、リスクアセスメント関連サービス、産業用ロボット、協働ロボット、AGV・AGF 他

+ 職場環境改善関連分野

 作業を行う場所（工場・オフィス）の空気、温熱条件、照明、音、その他の環境を適切な状態に管理する設備・機器・ソフト等

ガス検知器・警報機、検知管、騒音計、照度計、風速計、酸素濃度計、局所排気装置、プッシュプル型換気装置、作業環境測定検知機器、温度管理材、分煙機器、液体吸収材、防音材・吸音材、吸着剤、静電気除去不織布、防爆型照明器具、石綿対策機器類、熱中症指標計、放射線測定器、ミラー、スポットエアコン、転倒防止対策用品、衝突防止対策商品、緊急シャワー、洗顔ユニット 他

+ 作業方法改善関連分野

 働く人の心身に負担が大きい作業の改善のための設備・機器・ソフト等

高所作業用移動足場、手すり先行足場、ラダーSTOPパー、アルミ合金作業台、可搬式手摺付き作業台、連結式組立作業台、携帯無線機、自動巻きリール、チェーンスリングシステム、自動玉外し装置、パワーアシストスーツ、現場改善コンサルティング、電動バラサ、アルミ合金製脚立、アルミ製段差解消スロープ、移動式室内足場、連結式組み立て足場、台車、はしご、疲労軽減マット、カッターナイフ 他

+ 健康づくり・メンタルヘルス関連分野

 働く人の健康づくりのための機器・ソフト、心身の疲労回復を図るための設備・機器等

ストレスチェックシステム、ストレス検診サービス、健康管理システム、健康支援サービス、電子医療器、医療用健康器具、マッサージ機、生活習慣病予防対策、特定保健用食品、栄養補助食品、健康飲料、歩数計・活動量計、睡眠・快眠支援用品 他

+ 防災関連・温暖化対策分野

 地震・火災等に関する防災用品および温暖化防止に関する技術・機器等

緊急地震速報システム、非常用保存食品、災害用トイレ、防災備蓄品セット、消火用具、感震機能付分電盤、省エネ・新エネルギー関連技術、汚泥処理装置、屋上緑化工法、エコ自動車、太陽光発電、温暖化防止技術 他

+ その他

安全衛生教育用映像教材（VR・IoT）、安全衛生啓発図書、規格認証、KYTツール、交通安全教育、ドライビングシミュレーター、ドライブレコーダー、医療・介護支援、保険、福祉車両、道路保安用品、AED（自動体外除細動器）、救急用品、担架、透明防護盾、防犯カメラ、緊急コール、ドローン、アルコール検知器 他

出展料金・お申込み方法

受付開始

申込締切

2024.4.15(月) 10:00

2024.5.31(金) 17:00

※受付開始前のお申込みは無効になります。

※申込受付締切後、出展申込小間数が予定小間数を超えた場合は、出展者抽選会を実施し、抽選により出展者を決定いたします。

出展募集小間数

500小間(予定)

出展募集小間枠 ▶ 1小間・2小間・3小間・4小間・6小間・8小間

※出展募集小間枠数の内訳は受付開始日までに特設サイトにて告知いたします。

出展小間料

1小間 / 4.0㎡ (2.0m×2.0m) ※右の基礎小間規格参照

■ 一般 184,800円(税込)

(本体168,000円+消費税16,800円)

■ 会員 166,320円(税込)

(本体151,200円+消費税15,120円)

※料金は消費税率10%で算出しています。税率が変更した場合には、その税率で算出となります。

※会員とは中央労働災害防止協会及び日本労働災害防止推進会の会員のことです。

共同出展登録料

複数社で共同出展する場合にご請求します。

■ 追加1社あたり 22,000円(税込)

※共同出展は、1小間につき2社まで可能です。

※2社以上が共同で出展する場合は、1社が代表して申込み、共同出展する社名等については申込時にご登録ください。

※共同出展者には、オンラインガイドページ・出展者マイページをご用意します。

お申込み方法

受付開始後、原則として特設サイトからお申込みください。お申込みは1小間を単位とし、希望する出展募集小間枠にお申し込みください。お申込みできる出展募集小間枠は1社につき1種類とします。申込受付締切後、出展申込小間数が予定小間数を超えた場合は、出展者抽選会を実施し、抽選により出展者を決定いたします。出展者抽選会の抽選順番は、出展申込の先着順とさせていただきます。

インターネット環境が使用できないなどの場合に限り、郵送、FaxまたはE-mailでのお申込みを受け付けます(出展申込書をご入用の際は事務局へお問合せください)。

【特設サイト】 <https://gce.nep-sec.jp/>

〒101-0041

東京都千代田区神田須田町1丁目25番JR神田万世橋ビル16階
緑十字展2024運営事務局(株)日経イベント・プロ内

■ TEL : 03-6812-8653

(9:30~17:30 土、日、祝日を除く)

■ FAX : 03-6812-8649

■ E-mail : gce2024hiroshima@nep-sec.jp



申込受付開始および締切日

受付開始 2024.4.15(月) 10:00

申込締切 2024.5.31(金) 17:00

※申込受付締切後、出展申込小間数が予定小間数を超えた場合は、出展者抽選会を実施し、抽選により出展者を決定いたします。

お申込みの流れ

「出展規約(p12)」に同意のうえ、特設サイト内の出展申込ページよりお申込みください。募集する小間枠は1小間・2小間・3小間・4小間・6小間・8小間とします。

主催者が登録内容について承認後、出展申込受理通知を申込担当者様宛にE-mailでご連絡いたします。

申込受付締切後、出展申込小間数が予定小間数を超えた場合は、出展者抽選会をオンラインにて実施し、抽選により出展者を決定いたします。

出展確定企業にのみ出展者IDを申込担当者様宛にE-mailでご連絡し、請求書にて出展者に小間料を請求します。

お申込み完了

緑十字展2025 in 大阪出展募集について

緑十字展2025 in 大阪

会期 2025.9.10(水)~12(金) 会場 インテックス大阪(大阪府大阪市)

●緑十字展2024 in 広島・緑十字展2025 in 大阪同時申込

緑十字展2024 in 広島と同時に、
緑十字展2025 in 大阪の仮申込を先行募集します。

※仮申込時には、出展予定小間数をお伺いいたします。

※仮申込は本申込とは異なります。本申込開始以降、別途本申込を行ってください。

※仮申込期間中に、キャンセル料は発生いたしません。

同時申込特典

① 割引出展小間料適用

② 緑十字展2025 in 大阪出展確約

■ 同時申込受付期間

2024.4.15(月)10:00~2024.5.31(金)17:00

■ 割引出展小間料

1小間 / 4.0㎡ (2.0m×2.0m) ※右の基礎小間規格参照

■ 一般 203,280円(税込)(本体184,800円+消費税18,480円)

■ 会員 182,930円(税込)(本体166,300円+消費税16,630円)

※料金は消費税率10%で算出しています。税率が変更した場合には、その税率で算出となります。

※会員とは中央労働災害防止協会及び日本労働災害防止推進会の会員のことです。

※9小間以上はスペース渡しが原則となります。スペース渡しの場合、料金を10%割引いたします。

●緑十字展2025 in 大阪申込

同時申込受付期間終了後、

緑十字展2025 in 大阪のみ出展仮申込受付を先着順にて実施いたします。

※仮申込時には、出展予定小間数をお伺いいたします。

※仮申込は本申込とは異なります。本申込開始以降、別途本申込を行ってください。

※仮申込期間中に、キャンセル料は発生いたしません。

■ 緑十字展2025 in 大阪申込受付期間

2024.6.1(土)10:00~ 先着順

※受付開始前のお申込みは無効になります。

※予定小間数に達し次第、受付を終了させていただきます。

■ 通常出展小間料

1小間 / 4.0㎡ (2.0m×2.0m) ※右の基礎小間規格参照

■ 一般 221,760円(税込)(本体201,600円+消費税20,160円)

■ 会員 199,540円(税込)(本体181,400円+消費税18,140円)

※料金は消費税率10%で算出しています。税率が変更した場合には、その税率で算出となります。

※会員とは中央労働災害防止協会及び日本労働災害防止推進会の会員のことです。

※9小間以上はスペース渡しが原則となります。スペース渡しの場合、料金を10%割引いたします。

■ 緑十字展2025 in 大阪出展募集フロー

2024.4.15(月)10:00~ 2024.5.31(金)17:00	2024.6.1(土)10:00~	2025.4.1(火)~
広島・大阪同時仮申込	大阪仮申込	大阪本申込
割引出展小間料	通常出展小間料	
出展確約	出展先着順	

+ 基礎小間規格 **-**

- 1小間 / 4.0㎡ (2.0m×2.0m)
 - ・ 間口 2,000mm
 - ・ 奥行 2,000mm
 - ・ 高さ 2,700mm
- 小間番号表示用突き出し看板 / 1枚
(パラペット用社名板は各出展者にて設置してください)

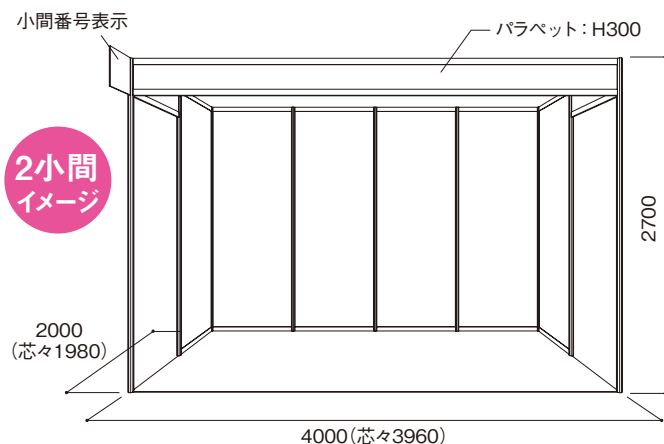
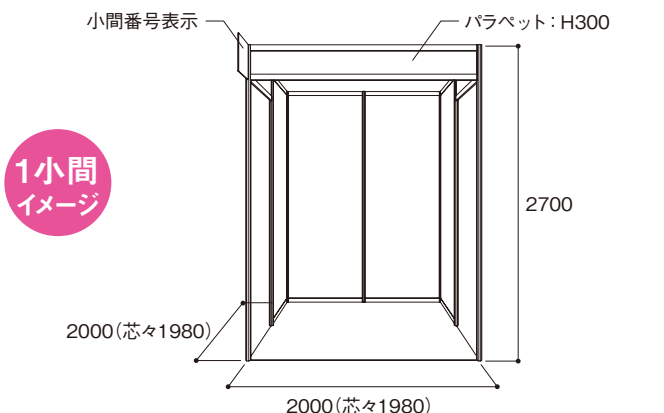

- 基礎小間はシステムパネルにて設営します。
- 床面は養生(パンチカーペット等)しません。
- 角小間など隣接小間のない場合、袖パネルは設置しません。
- 展示台、パイプ椅子、照明、カーペット、システムパネルの色などのレンタル備品等については別途有料にて承ります。
- 袖パネルはバックパネルから1000mm分のみです。

+ お申込みの保留・取消 **-**

出展内容が本展の趣旨にそぐわない場合、主催者は申込受付を保留・拒否させていただくことがあります。また、出展料の支払がない場合、主催者はお申込みを取消させていただくことがあります。

+ キャンセル料 **-**

お申込みされた出展の取消・内容の変更は原則としてできません。万一、申込者の都合により取消・変更があった場合、下記のキャンセル料を申し受けます。

書類による取消・変更を受領した日	キャンセル料
2024年 6月1日(土)から 10月12日(土)まで	出展料金の70%
2024年 10月13日(日)以降	出展料金の100%

+ 小間形状と高さ制限 **-**

- 4小間での出展の場合は単列(1×4)、複列(2×2)のいずれかの小間形状をお選びください。
- 小間の高さを3小間以下は2.7m、4小間以上は4m(一部2.7m)に制限します。2階建て構造など現場で作業に負担のかかるデザインは避けるよう設定し、施工時間短縮と施工人員削減による安全な作業環境の確保にご協力を願います。
- ※出展製品自体が高さ制限を超える場合は、事前に緑十字展事務局までご相談ください。
 - ※詳細は出展者説明会にてご案内します。

+ 小間内装飾について **-**

- 基礎小間のシステムパネルは、ご希望により色を変えることができます(専用シート貼り(有料))。
- 小間の床面は養生していませんので、小間内へのカーペット等の敷き込みをお勧めします。事務局では、カーペットやシステムパネルの色選びを含めたパッケージ装飾プランを出展者説明会にてご案内します。
- システムパネルへ直に釘等の打ち付け、糊付け等はできません。その場合、システムパネル代を請求させていただく場合がありますので予めご了承ください。

+ 小間位置の決定 **-**

小間位置は、出展者説明会で抽選の上決定します。但し、会場レイアウトの都合上、6小間以上または出展場所が制限される小間(給排水利用の場合など会場の設備配置の都合など)については、抽選前に決定させていただくことがあります。

- 広島県立広島産業会館におきましては会場の特性上、展示会場が西館・東館の2会場に分かれます。
- 「緑十字展2024in広島」では、来場者の安全性、利便性を確保する観点から来場者の強制導線は行いません。

+ 出展小間料に含まれるもの **-**

- 基礎小間設営費(9小間以上のスペース小間には壁面パネルは含まれておりません。但し6・8小間の場合は仕切りパネルを含みます。)
- 共用施設の工事費および維持費
- 広告宣伝費(来場促進計画に基づく広告、招待状200枚 / 1小間)
- 来場者サービスにかかる費用(会場案内等の作成)
- 安全衛生管理費、要員費および警備費
- 事務局運営費

+ 出展小間料に含まれないもの **-**

- 出展者の自社小間の社名板・装飾費・運営費・運送費等
- 電話・電気・水道工事費および使用料
- 会場MAPへロゴ掲載等広告掲載料
- 自社出展機器などに付保した損害保険料
- 展示・実演および搬入出作業中に発生した対人損害等の事故にかかる費用
- 法令および展示規則にもとづく展示装飾等の改修費用
- その他

+ その他展示規則 **-**

展示用構造物の高さ制限、実演、音響規制、電気・給排水工事等、その他詳細事項につきましては、出展者説明会【2024年8月7日(水)】にてご案内します。

開催までのスケジュール・交通アクセス



※1. 出展申込締切後、出展申込小間数が予定小間数を超えた場合は、出展者抽選会を実施し、抽選にて出展者を決定いたします。申込締切翌日(6/1)よりキャンセル料が発生します。ご注意ください。
 ※2. オンラインでの開催を予定しております。 ※3. オンラインでの開催を予定しております。規定等の説明及び、小間位置抽選会を実施し、会場レイアウト(小間位置)を決定します。
 ※4. ブース装飾や電気、水、搬入出の申請を行っていただきます。申請方法等は出展者説明会で説明いたします。

会場 (広島県立広島産業会館)

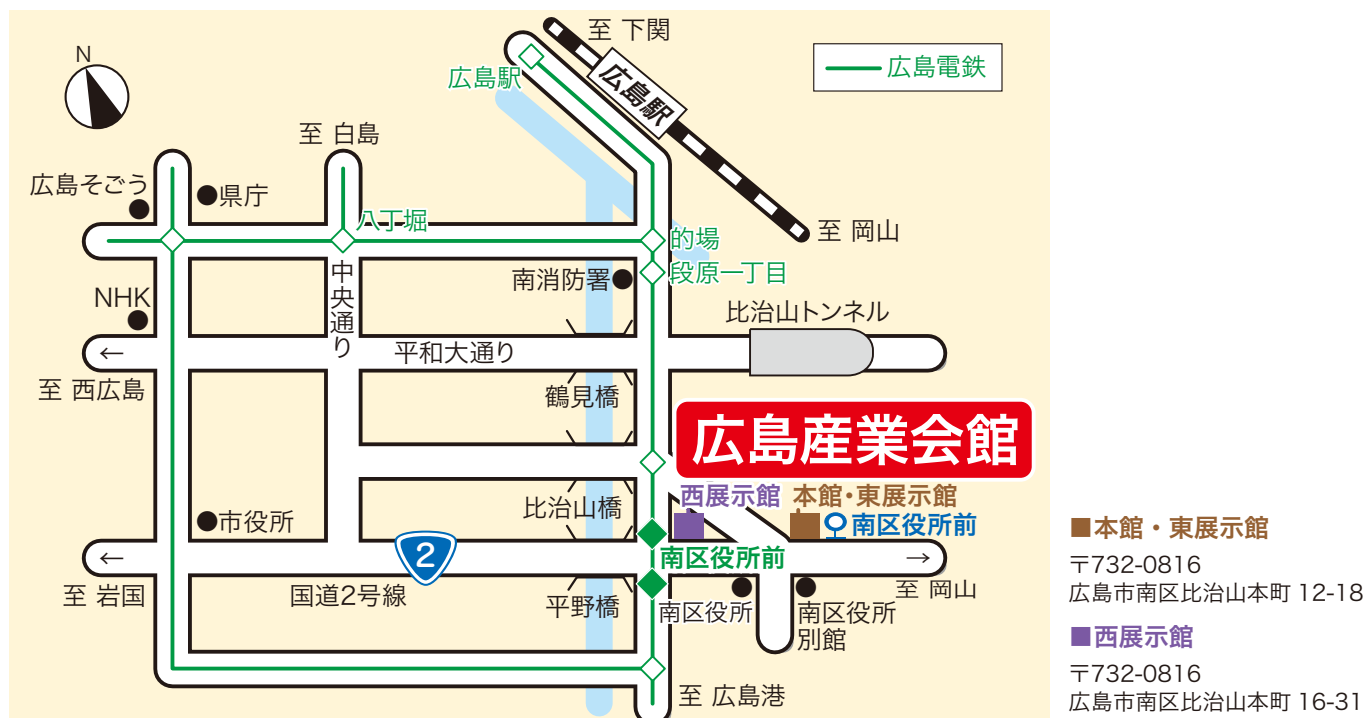

◆ 路面電車でお越しの方

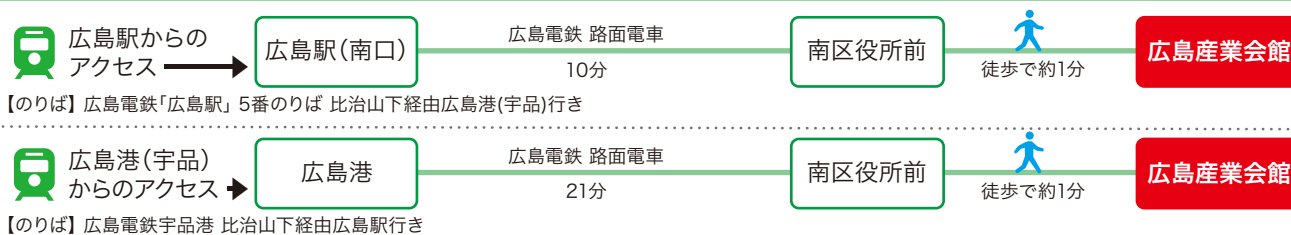

◆ バスでお越しの方

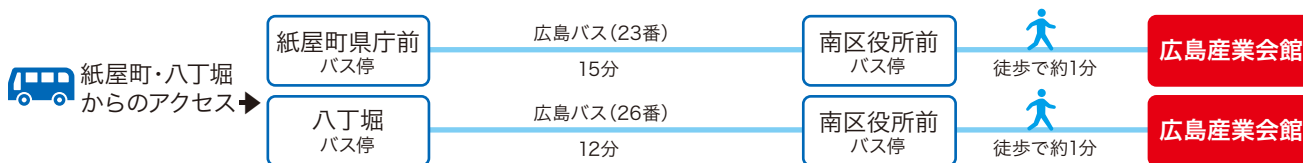

◆ 広島空港からお越しの方 [バス~路面電車]



◆ お車でお越しの方

産業会館では、東、北駐車場389台、地下駐車場67台と、約456台収容可能な駐車場がございます。
 駐車料金: 3時間まで150円/30分 3時間超は100円/30分 (1日の限度額1,900円)

申込開始 ▶ 4.15(月) 10:00~

お申込み方法：特設サイトからお申込みください。
<https://gce.nep-sec.jp/>



※各オプションは先着順です。 ※最低催行数に満たない場合などオプションを中止する場合がございます。
 ※仕様は変更になる場合があります。 ※オプションは後日追加する場合もございます。

カタログコーナー

緑十字展会場内に来場者にカタログを手にとっていただくことのできるカタログコーナーをご用意します。

■おすすめポイント

- 出展ブースに加えて、カタログコーナーでも製品のPRが可能！ 来場者が情報に触れる機会が増えるため、出展ブースへの来場促進も期待できます。
- カatalogコーナーのみの出展も可能！ カatalogコーナーのみの出展の場合も出展特典として、緑十字展特設サイト内のオンラインガイドに会社名・出展内容・連絡先を掲載します。

価格・仕様 (1コーナー)

- ブース出展者：33,000円(税込)
- カatalogコーナーのみの出展者：44,000円(税込)
- 仕様：A4 / 6段
- 社名板：1枚付属 (W250/H150mm)
- 設置期間：会期中



※イメージです。実際の仕様は異なる場合があります。

オンラインガイド

10月初旬(予定)に、緑十字展特設サイト内で、各出展者の情報を紹介する「オンラインガイド」ページを公開します。

※オンラインガイドは全出展者が対象です。
 ※オンラインガイドに掲載する情報は、出展ご担当者様ご自身で専用フォームから入力・編集いただけます

■オンラインガイド基本掲出情報 (出展小間料に含まれる内容)

- 一言PR ● 出展内容 ● 製品情報 1点 (画像・テキストを掲載)
- 会社紹介 ● 来場者がお気に入り登録も可能

■製品情報追加オプション

製品情報を2点以上掲載したい場合は、追加料金をいただくことで、製品情報を2点以上掲載することができます。

■おすすめポイント

より多くの製品をオンラインガイドに掲載することで、製品のPR・出展効果を高めることが期待できます！

■オプション料金

- | 追加点数 | 金額(税込) |
|--------|---------|
| ● 1~3点 | 33,000円 |
| ● 4~6点 | 66,000円 |
| ● 7~9点 | 99,000円 |
- 掲載期間：10月初旬から11月末

※イメージです。実際のページは異なる場合があります。



特別企画展「中四国ビジネスマーケット」

緑十字展2024in広島では、10年ぶりの緑十字展広島開催に際し、特別企画展として「中四国ビジネスマーケット」を開催し、特別企画展内に設置する企業ブースの出展者を募集いたします。働く人の安心づくりにかかる商品のお取り扱いのある中四国企業・団体の皆様、特別企画展へのご参加を併せてご検討ください。

■おすすめポイント

- 広島県立広島産業会館西館入口付近の一等地に、特別企画展ブースをご用意します。緑十字展に来場する多くの方の目につける場所にご出展いただけます！
- 緑十字展には開催エリアの地元企業の方も多く来場されます。中四国エリアからの来場者に向けて、中四国エリアでの営業活動をPRする絶好のチャンスです！
- 中四国エリアにて営業活動を行う他企業・異業種との情報交換も可能です！

■対象企業 ▶ 中四国エリアに本社・営業拠点がある企業

■出展募集小間数 ▶ 19小間 (予定) ※予定小間数に達し次第、受付を終了させていただきます。

■出展料金 (パッケージブース料金込)

一般：268,400円(税込) 会員：249,920円(税込)

■小間規格

- 1小間 1.4㎡ (2m×0.7m) ● 間口：2,000mm ● 奥行：700mm ● 高さ：2,700mm
- ※パッケージ内容等、詳細は特設サイトからご確認くださいませ。

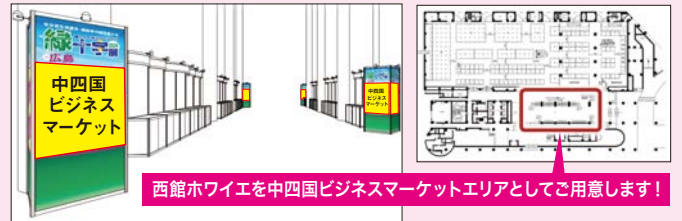

※イメージです。実際の仕様は異なる場合がございます。

パッケージブース

事務局では、社名版・カーペット・受付カウンター・照明・コンセントなどをパッケージにした「パッケージブース」をご用意しています。詳細は出展者説明会で配布する「出展の手引き」をご覧ください。

パッケージ内容

- バンチカーペット ● アームスポットライト ● 電気使用料 / 1kW ● 社名板
- コンセント (1カ所) ● 展示台 ● 一次側幹線工事費 / 1kW

パッケージブース料金

83,600円(税込) (本体76,000円+消費税7,600円)

※出展小間料 ※料金は消費税率10%で算出しています。税率が変更した場合には、その税率で算出となります。

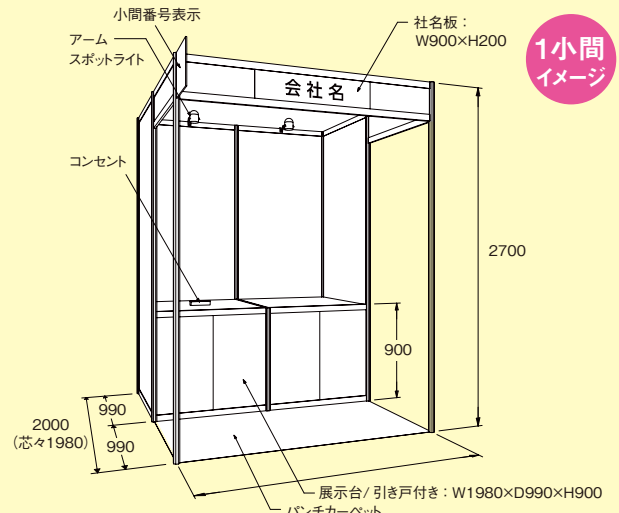

申込開始 ▶ 4.15月 10:00~

お申込み方法：特設サイトからお申込みください。
<https://gce.nep-sec.jp/>



ご注意事項

※**広告企画のみの参加も可能です。** ※各企画は先着順です。1つの広告媒体の中で複数の広告枠がある場合、広告の位置についても先着順とします。
 ※広告企画のキャンセルは出展規約に準じます。※広告内容には主催者の内容審査があります。不適切な内容につきましては変更を依頼する場合がございます。
 ※最低催行数に満たない場合など広告企画を中止する場合がございます。 ※看板サイズや掲示サイズ・場所は変更になる場合があります。
 ※広告企画は後日追加する場合がございます。 ※全国産業安全衛生大会にかかる広告は別途募集します。 ※来場者数は15,000名を想定しております。

① シャトルバス車内広告 限定数：5枠

全国安全衛生大会会場と緑十字展会場を繋ぐシャトルバス1台につき1社占有の車内広告枠をご用意します。乗客のほとんどが来場者のため、大きな広告効果が期待できます。

- 価格：110,000円(税込) ●掲示スペース：B3ポスター14枚分以上 ●掲示期間：会期中
- 入稿形態：aiデータまたはB3ポスター(20枚)直接納品

※主催者関連ポスターも合わせて提示いたします。

※シャトルバス車内広告のオプション企画として社内放送での60秒音声インフォマーシャルもご用意します。

- 価格：110,000円(税込) ※詳細は運営事務局までご相談ください。

広告枠例

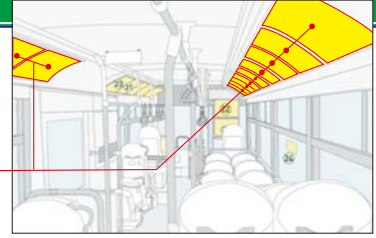

② 出展者1分間PR動画広告 限定数：20枠

西館展示会場内にPR動画を放映出来る場所をご用意します。緑十字展開催前日にブースのPR動画撮影を実施し、撮影した動画を放映します。

- 価格：66,000円(税込) ●動画：1社につき1分間 ●掲示場所：西館館内
- 最低保証放映数：50回/会期中 ※13社以上の申込がない場合は中止
- 入稿形態：開催前日に収録(開催前日までにPR動画の1分間原稿・動画内で説明をされる担当者様をご準備ください。)

※イメージです。実際の仕様は異なる場合があります。



③ ステージプレゼンテーション 限定数：12枠

西館展示会場内にミニステージエリアを配置し、製品等のプレゼンテーションを1日1回実施して頂ける場所をご用意します。

- 価格：110,000円(税込) ●プレゼンテーション：1社につき15分間
- 実施場所：西館会場内
- 実施回数：3回/会期中 ※10社以上の申込がない場合は中止

※イメージです。実際の仕様は異なる場合があります。



④ 特設サイトバナー広告

緑十字展の特設サイト内の目立つ場所にバナー広告枠をご用意します。バナー広告から自社HPへのリンクを付けることも可能です。

- | | |
|---------------------|---------------------|
| ①バナー広告(大) 限定数：4枠 | ②バナー広告(小) 限定数：6枠 |
| ●価格：330,000円(税込) | ●価格：110,000円(税込) |
| ●広告サイズ：W360×H210pxl | ●広告サイズ：W360×H140pxl |
| ●掲載期間：データ提出から11月末まで | ●掲載期間：データ提出から11月末まで |
| ●入稿形態：JPEG または PNG | ●入稿形態：JPEG または PNG |
| ※ランダム表示となります。 | ※ランダム表示となります。 |

広告枠①

広告枠②



⑤ オンラインガイドピックアップ出展者広告 限定数：6枠

緑十字展特設サイト内オンラインガイドの出展者検索画面で、必ず検索結果の上部に掲載するピックアップ広告枠をご用意します。これにより検索者からの目に留まりやすくオンラインガイドの効果を高めることが期待できます

- 価格：55,000円(税込) ●掲載期間：10月初旬から11月末 ※2社ずつのランダム掲載となります。

広告枠



⑥ 案内メール広告 限定数：6枠

事前来場登録者に配信するメールに注目出展者紹介枠をご用意します。会期前に来場者に製品・出展ブースのPRをすることが可能です。

- 価格：44,000円(税込) ●文字数：100文字以内テキスト(30字程度で改行、3行以内)
- 配信期間：9月以降配信予定 ●最低保証配信数：2回 ※1通に2社掲載。 ●入稿形態：テキスト入稿

⑦ 来場登録証告知スペース広告 限定数：4枠

来場者に事前に印刷していただく来場登録証の1/4スペースに広告枠をご用意します。会期前・会期中ともに来場者に製品・出展ブースのPRをすることが可能です。

- 価格：110,000円(税込) ●広告サイズ：A4用紙1/4 カラー
 - 掲出期間：来場登録開始から会期中 ●入稿形態：aiデータ
- ※ランダム表示となります。 ※来場者が印刷するためモノクロになる場合もあります。



広告枠

⑧ 会場マップ広告

来場者に配布する会場マップ (A3サイズ) に2種類の広告枠をご用意します。
 全ての来場者に配布されるため、ブースへの来場促進効果が期待できます。

- ①【表面】会場マップ広告(大) 限定数:4枠
 - 価格:66,000円(税込) ●広告サイズ:W60×H60mm カラー ●掲示期間:会期中 ●入稿形態:aiデータ
- ②【裏面】会場マップ広告(中) 限定数:6枠
 - 価格:33,000円(税込) ●広告サイズ:W60×H15mm カラー ●掲示期間:会期中 ●入稿形態:aiデータ



広告枠

⑨ 会場西館サイン広告

会場西館内部・外部にサイン広告枠をご用意します。 ※掲載場所の詳細に関しては、特設サイトをご確認ください。

- ①西館外部サイン広告(大) 限定数:2枠
 - 価格:550,000円(税込) ※2枠同時申込の場合、990,000円(税込) ●掲示場所:西館外部吊りバトン
 - 看板サイズ:W7700×H3000mm ●広告サイズ:W2100×H2760mm
 - 掲示期間:会期中 ●入稿形態:aiデータ
- ②西館外部サイン広告(小) 限定数:1枠
 - 価格:440,000円(税込) ●掲示場所:西館外部掲示板4本×表裏2面
 - 看板サイズ:W7700×H1800mm×4本 ●広告サイズ:W640×H1030mm×8面
 - 掲示期間:会期中 ●入稿形態:aiデータ
- ③西館内部サイン広告(中) 限定数:2枠
 - 価格:275,000円(税込) ※2枠同時申込の場合、440,000円(税込) ●掲示場所:西館第2展示場入口上部
 - 看板サイズ:W9240×H950mm ●広告サイズ:W2780×H750mm
 - 掲示期間:会期中 ●入稿形態:aiデータ
- ④西館内部サイン広告(小①) 限定数:1枠
 - 価格:198,000円(税込) ●掲示場所:西館第3展示場入口上部
 - 看板サイズ:W3240×H950mm ●広告サイズ:W1800×H750mm
 - 掲示期間:会期中 ●入稿形態:aiデータ
- ⑤西館内部サイン広告(小②) 限定数:1枠
 - 価格:165,000円(税込) ●掲示場所:西館第4展示場入口上部
 - 看板サイズ:W2980×H950mm ●広告サイズ:W1500×H750mm
 - 掲示期間:会期中 ●入稿形態:aiデータ



①

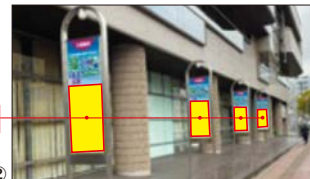

②



③



④



⑤

⑩ 会場東館サイン広告

会場東館外部にサイン広告枠をご用意します。

※掲載場所の詳細に関しては、特設サイトをご確認ください。

- ①東館外部サイン広告(大) 限定数:2枠
 - 価格:550,000円(税込) ※2枠同時申込の場合、990,000円(税込)
 - 掲示場所:東館玄関ポーチ上部
 - 看板サイズ:W12000×H900mm ●広告サイズ:W3700×H800mm
 - 掲示期間:会期中 ●入稿形態:aiデータ
- ②東館外部サイン広告(中) 限定数:1枠
 - 価格:352,000円(税込) ●掲示場所:東館外部懸垂幕
 - 看板サイズ:W1000×H7000mm ●広告サイズ:W880×H4960mm
 - 掲示期間:会期中 ●入稿形態:aiデータ

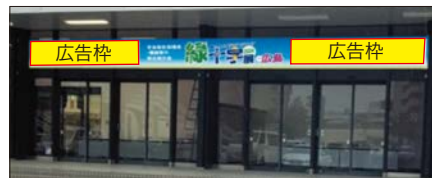

①



②

⑪ 会場マップ看板広告 限定数:6枠(西館3枠・東館3枠)

西館・東館各館入口前に1基ずつ設置する会場マップ看板に
 広告枠をご用意します。広告枠内に会場マップ内のブース位置
 表記も行い、出展ブースへの来場促進効果が期待できます。

- 価格:66,000円(税込)
- 看板サイズ:W1800×H1800mm ●広告サイズ:W300×H300mm
- 掲示期間:会期中 ※2社以上の申込がない場合は中止 ●入稿形態:aiデータ

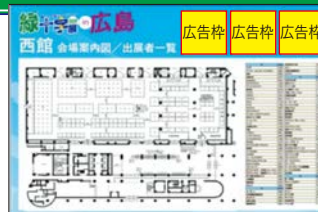

⑫ ロールアップバナー広告 限定数:10枠

会場内にロールアップバナーを設置します。
 イベント終了後はお持ち帰りいただき、再利用が可能です。

- 価格:66,000円(税込) ●看板サイズ:W850×H2000mm ●掲示期間:会期中 ●入稿形態:aiデータ



広告枠

データでみる緑十字展

2023年9月27日(水)～29日(金)ポートメッセなごや 第1展示館 展示ホールA・Bにて開催された「緑十字展2023in名古屋」の結果報告書に基づいています。

来場者データ

会期	来場者数	累計
2023年 9月27日(水) 10:00～17:30	6,516名	—
// 28日(木) 9:00～17:00	12,107名	18,623名
// 29日(金) 9:00～15:00	6,939名	25,562名
合計	25,562名	

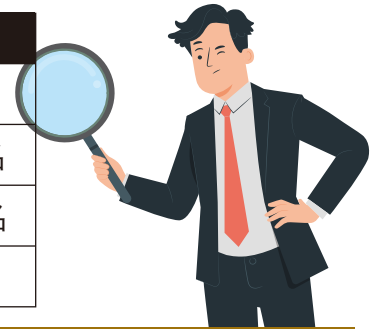

会社の規模

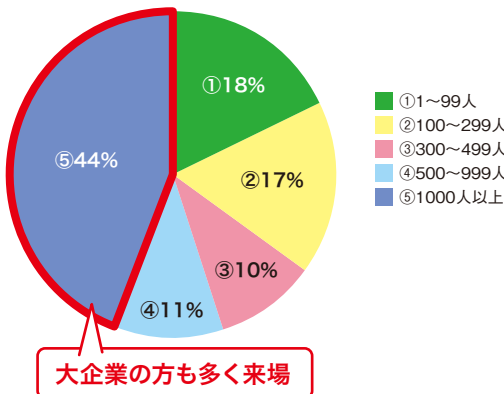

業種

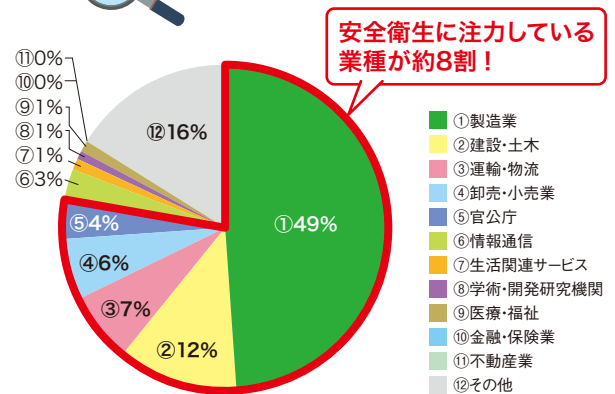

役職

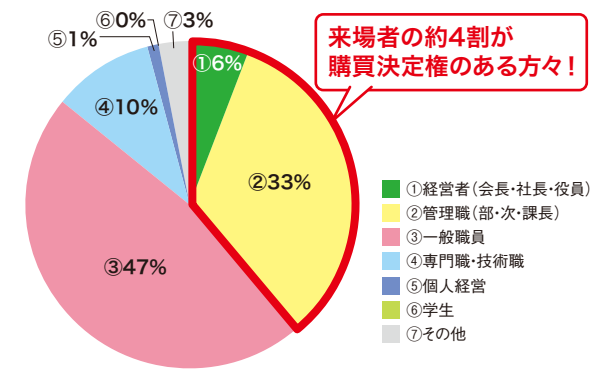

どの分野に興味をお持ちですか？(複数回答可)

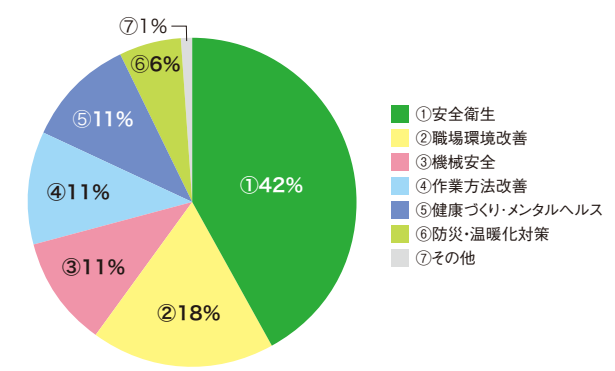

来場者企業の一例

- | | | | |
|--|---|--|---|
| <p>あ IHI
アイシン
アイリスオーヤマ
旭化成
アサヒグループジャパン
味の素食品
アズワン
アマゾンジャパン
アルペン
アンセル・ヘルスケア・ジャパン
伊藤忠商事
ANAエンジンテック
AGC
NTN
NTTドコモ
エアポートメンテナンスサービス
大阪ガス
大林組
オカノ
沖縄電力
オムロン
オリエンタルランド
オリオンビール</p> <p>か カインズ
花王
鹿島建設
川崎重工
カワサキモーターズ
環境省
関西電力</p> | <p>キヤノン
九州電力
京セラ
クボタ
グンゼ
厚生労働省
神戸製鋼所
コクヨ
SUMCO
サントリーホールディングス
在日米軍
JR西日本
JX金属
JFEスチール
ジェイテクト
四国電力
清水建設
首都高速道路
スズキ
SUBARU
住友化学
積水ハウス
ソニーセミコンダクタマニュファクチャリング</p> <p>さ 第一三共バイオテック
大同特殊鋼
大和ハウス工業
タカラスタンダード
竹中工務店
ダンロップホームプロダクツ
地下鉄メンテナンス</p> | <p>中部電力
常石造船
ツムラ
デンソー
電通
東京ガス
東京電力ホールディングス
東芝
東レ
TOTO
凸版印刷
トヨタ自動車
トンボ鉛筆</p> <p>な 中日本ハイウェイ・エンジニアリング
日産自動車
日鉄ステンレス
日本化薬
日本ガイシ
日本空港サービス
日本航空
日本製紙
日本製鋼所
日本製鉄
日本たばこ産業
日本通運
日本バイリーン
日本郵便</p> <p>は 阪急阪神百貨店
パナソニック
PALTAC</p> | <p>東日本旅客鉄道
日立製作所
広島ガス
富士通Japan
富士電機
ブリヂストン
北陸電力
北海道パワーエンジニアリング
本田技研工業</p> <p>ま マキタ
マツダ
水ノ上災害防具
三井化学
三菱重工業
三菱電機
村田製作所
明治
MonotaRO</p> <p>や 山崎製パン
ヤマトスタッフサプライ
ヤンマーパワーテクノロジー
UACJ
UBE
よつ葉乳業</p> <p>ら LIXIL
リコー</p> <p>ろ ロート製薬</p> <p>わ YKK AP
ワークマン</p> |
|--|---|--|---|

出展者データ

出展者数 **221社・団体** 出展小間数 **866小間** (特別企画含む)

ご出展頻度 (最近10年間)

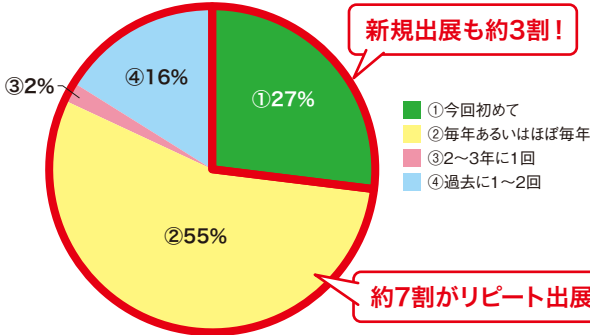

本展示会に出展した理由 (複数回答可)

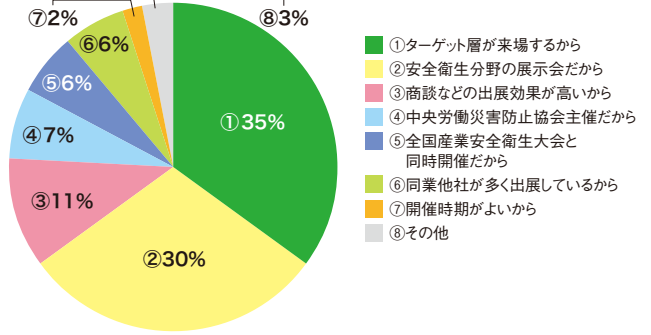

ターゲットとする来場者の業種は? (複数回答)

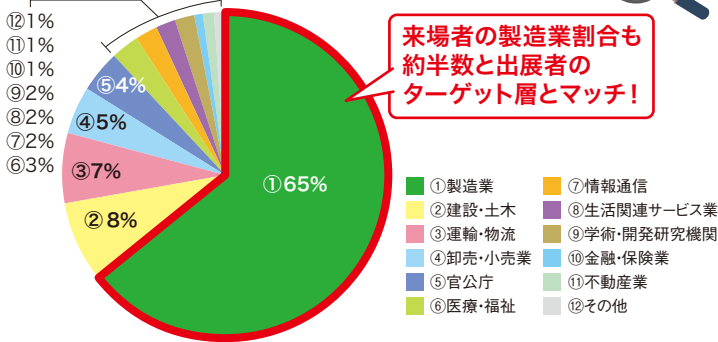

目的は達成できましたか?

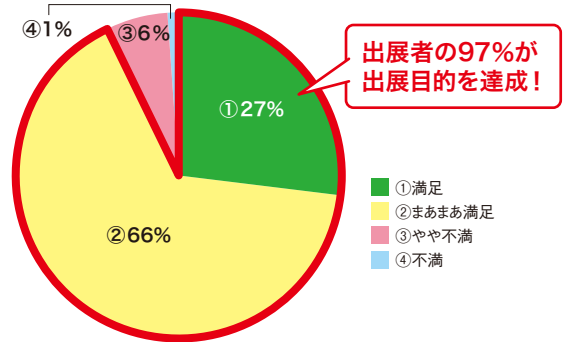

出展者一覧

- | | | | |
|--|--|--|---|
| <p>あ アイダ
IWM
愛知産業保健総合支援センター
愛知労働基準協会
愛知労働局
アイトス
赤尾
アクセス
赤穂化成
旭ゴム化工
Asahicho
アジアクリエイト
アシックス/アシックス商事
アシックスジャパン
味の素
アズワン
アゼアス
アドバンス
アトム
アトリエ
アルケリス
アルテリア
アルファアテンド
安全センター関西
イージーエス
イズ
ETG Japan
イマジジョー
インターアクション
ウィード
ウィッシングソフト
WellGo
ウシノ電機
ウバックスセーフティ
エー・エム・プロダクツ
エースセーフティ
映像研
ATG Lanka(Pvt)Ltd.
エイブル山内
エスクリエイト
STソリューション
NTTテクノクロス 健康経営ソリューション
NTTテクノクロス VR安全教育ソリューション
NTT東日本
遠州工業
大塚製薬
オルファ
か カーボレイ
化学防護手袋研究会
カスタネット
ガステック
兼子産業
鎌倉製作所
カワグレ
関西環境管理技術センター
岐阜プラスチック工業
基陽</p> | <p>CUBIC
霧島湧水
空調服
クールスマイル
クラブウ
クラブウインターナショナル
ケー・エス・ピー
小出溶接
興研
幸商工業
光明理化学工業
五合
コミー
小森安全機研究所
コヤナギ
Cortina社/Safety Jogger
さ 藤工産業
産業殉職者霊堂奉賛会
サンコー
三光化学工業
三徳コーポレーション
サンユニフォーム
三陽保安産業
ジー・オー・ピー
重松製作所
柴田科学
JSP
ジェサップ・ジャパン
ジェントス
篠原電機
シマプンコーポレーション
シモン
昭和商会
昭和電機
湘南ワイパーサプライ
ジョーソンドキュメント
ショウワグローブ
シンクローアイズ
新コスモス電機
シンテックホズミ
SCREENクリエイティブコミュニケーションズ
住友分析センター
住友ゴムグループ ダンロップホームプロダクツ
SREE
スリーエムジャパン
セーフティグローバル推進機構
セーフラン安全用品
仙台銘板
センチュリー
全豊田安全衛生研究会
第一学習社
た ダイコープロダクト
大作商事
ダイド
ダイヤゴム
高岡ケーJ工業
タック</p> | <p>谷沢製作所
DICプラスチック
ティール・アイ・トレーディング
TJMデザイン
デイズアクト
つくし工房
横木製作
鶴賀電機
帝健
テクノヒル
デルタ
トゥーコネク
トーアポージン
トール
トーカイエコボード
東京電力ホールディングス
土牛産業
東洋物産工業
東洋マーク製作所
トランステック
東し
東し・デュボン
東和コーポレーション
トニヨ
ドンケル
な ナカオ
長岡技術科学大学
中日本ハイウェイ・エンジニアリング東京
ナカノ
ナテック
日光物産
日本エンコン
日本きらめき協会
日本作業環境測定協会
日本認証
日本ハイソフト
日本バイリーン
日本緑十字社
ノックス
は Biodata Bank
パイフォトニクス
ハタヤリミッド/煙屋製作所
ハナキコム
長谷川工業
ビーエヌテクノロジー
ピーケント
ピカコーポレーション
ビジネスエンジニアリング
ファースト
フィガロ技研
藤井電工
富士グループ
福徳産業
船橋
プロップ
Baltic Vision
ヘルツ電子</p> | <p>HORIKEN GROUP
ボレー・フランス・ジャパン
本田技研
ホンダレインボーマーターズスクール
マイクロストーン
ま マックス
丸五
三重化学工業
三田理化学工業
ミスノ
ミドリ安全
MIMI・インターナショナル
明電舎
メトロポリス
メルシー
モアグリッパ
モルデックスジャパン
や 八木熊
山真製鋸
山本光学
ユアサ商事
ユービーアール
ユーロギア
ユニット
ユニバルス
ユビテック
ヨツギ
ら ライノプロダクツ
LiveAir
ラキール
リー・コネク・ジャパン合同会社
リオン
理研オプテック
理研計器
労働者健康安全機構
ワイ・イー・ピー
WacWac
わ
特別企画展
岩田製作所
A-SAFE
ケームック
ザクティ
四恩システム
住友ナコフォークリフト販売
ツールマート
ニデックドライブテクノロジー
日本産業車両協会
北興産業
丸安商会
ミドリ安全
ユビテル
陸上貨物運送事業労働災害防止協会</p> |
|--|--|--|---|

① お申込み

主催者が出展申込みを確認し、登録内容について承認の後、申込受理書を申込担当者様宛にメールでご連絡します。申込受付締切後、出展申込小間数が予定小間数を超えた場合は、出展者抽選会を実施し、抽選により出展者を決定いたします。出展者抽選会実施後、出展確定企業にのみ出展者IDを申込担当者様宛にメールでご連絡し、請求書にて出展者に出展小間料を請求します。

出展者は**2024年8月31日(土)**までに主催者指定の銀行口座に出展小間料を振込むものとします。なお、振込手数料は出展者が負担するものとします。正当な理由なく振込みが遅延した場合、主催者は出展申込を取消することができるとします。

② 出展申込後の取消

出展申込後の小間の取消・内容の変更は原則として認めないものとします。但し、主催者が不可抗力と認め、取消・変更を承認する場合は、次のとおり出展者はキャンセル料を主催者に支払うものとします(主催者が出展者からの書面による取消・変更通知を受理した日を基準とする)。

キャンセル料

- 2024. 6. 1 (土) から 10. 12 (土) まで → 出展料金の70%
- 2024. 10. 13 (日) 以降 → 出展料金の100%

※出展料とは、出展小間料金及びオプション料金(出展小間料金以外で、主催者と出展者間の直接契約から発生した費用)の合計金額(以下、「出展料」という)。

出展者が出展料をまだ支払っていないときは、速やかにこれを支払うものとします。出展者が既に支払った金額が上記相当額を超えているときは、超過分を主催者より返還します。

③ 小間位置の決定

小間位置は出展者説明会で抽選の上決定します。但し、会場レイアウトの都合上、6小間以上または出展場所が制限される小間(給排水利用の場合など会場の設備配置の都合等)は、抽選前に決定させていただきます。また、小間位置決定後も、会場レイアウトの都合上、出展場所の変更をお願いする場合がございます。

④ 小間の転貸等の禁止

出展者は自社の展示ブースを主催者の承諾なしに転貸、売買、交換、あるいは譲渡することはできないものとします。

⑤ 共同出展の取扱い

2社以上が共同で出展する場合は、1社が代表して申込み、共同出展する社名等については申込時に主催者へ通知するものとします(1小間につき2社まで可能です)。出展料及び共同出展登録料について主催者は、原則として代表出展者に一括して請求するものとします。なお、共同出展者にかかる取扱いについては一般の出展者と同様とします。

⑥ 出展物等の設置及び撤去

- 出展物等の会場への搬入と設置は、後日主催者より通知された時間内に行ってください。小間内の出展物設置は、**2024年11月12日(火)14時まで**に着手しなければならぬものとします。出展者が**2024年11月12日(火)14時**までに自社の小間を占有しなければ、主催者は契約が解除されたものとみなし、当該場所を主催者が適切と考える方法で使用できる権利を有します。その際、出展者は、同日に出展の取消しがあった場合のキャンセル料を主催者に支払うものとします。
- 会期中の出展物等の搬出、移動、搬入の際は必ず出展者は主催者の承認を得た後、作業を行うこととします。
- 小間内の出展物および装飾物等は、後日主催者より通知される時間内に撤去されなければならぬものとします。その時までに撤去されないものは、出展者の費用で主催者により撤去および破棄されるものとします。

⑦ 展示場の使用

- 出展者は本展示会開催主旨に合致し、主催者に承認された商品のみ出展できるものとします。展示製品情報は、申込み時に申請するものとします。
- 出展物および装飾物等は、すべて展示小間の中に収まるようにするものとします。出展物および装飾物等が展示小間からはみ出していた場合、主催者は当該小間の出展者に対し、その是正を要求することができるものとします。また、当該小間の出展者はただちにその是正要求に従うものとします。
- 他の小間に隣接している場所では、いかなる方法でも隣接する小間の妨害となる方法で自社の小間を設置しないこととします。隣接の小間から苦情が出た場合、主催者が展示会運営上の立場からみて小間の変更が必要であると判断したときは、当該小間の出展者はその変更へ同意するものとします。
- 実演または他の宣伝活動はすべて展示小間の中に限られるものとします(光の照射や臭気等の発生も含みます)。各出展者は実演または宣伝活動により小間近くの通路が混雑することのないよう注意、配慮し、責任を持つものとします。
- 出展物実演の際、想定される危険や騒音、臭気、振動などに万全の対策を講じてください。実演によって隣接する出展者から苦情が出た場合、主催者は、音、操作方法、材料またはその他の理由から問題があると思われる展示物を制限し、また、主催者の立場からみて、展示会の目的と両立しない展示物を禁止または撤去する権限を有するものとします。この権限は、人、物、行為、印刷物におよぶものとします。上記の制限または撤去の場合、主催者は出展者に対し出展小間料等の返金または撤去費用負担等の責任を負わないものとします。

⑧ 出展物の管理と免責

主催者は、出展物の管理・保全について警備員を配置するなど事故防止に最善の注意を払いますが、天災、その他正当な不可抗力原因により生ずる損失又は損害(盗難、紛失、火災、損傷等)についてその責任を負わないものとします。

⑨ 物品の販売

出展者は、当日の現金、クレジットカード等による物品の販売は、原則としてできません。但し、安全衛生団体・機関等が主催者の承認を得た安全衛生関連図書の販売についてはこの限りではありません。

⑩ 損害賠償

出展者は、自己またはその代理人の不注意その他によって生じた会場設備または展示会の建造物もしくは人身等に対する損害について責任を負うものとします。

⑪ 展示会の変更・中止

- 主催者は、展示会が開催される土地建物が入場に不適当となった場合、または正当な災害、天災、感染症の拡大等不可抗力原因により開催が妨害された場合は、その自身の判断によって早期閉会、開催延期、規模縮小、会場の移転等の開催概要の変更、または中止することがあります。
- 主催者が(1)に基づき、早期閉会、開催延期、規模縮小、会場の移転等の開催概要の変更を決定した場合であっても、出展者は、出展料を支払うものとし、既に支払った出展料について主催者は返金しないものとします。
- 主催者が(1)に基づき中止を決定した場合、以下のとおり出展料を返金します。なお、返金時の振込手数料は出展者が負担するものとします。(出展者の都合による出展キャンセルは、通常のキャンセル料がかかります。)

返金料金

- 2024. 5. 31 (金) まで → 出展料金の100%
- 2024. 6. 1 (土) から 11. 10 (日) まで → 出展料金の50%
- 2024. 11. 11 (月)・12 (火) (搬入・設営期間) → 出展料金の30%
- 2024. 11. 13 (水) から15 (金) まで(会期中) → 出展料金の0%

⑫ 規約の遵守

出展者は、主催者が定める一連の規約を本規約の一部とし、これを遵守することに同意するものとします。さらに、出展者は主催者の定めるすべての規約を本展示会の利益保護のためと解釈し、その実行に協力するものとします。

⑬ 個人情報の取扱いについて

- 出展者は、展示会等を通して個人情報を取得する場合は、個人情報保護法および、該当法令を遵守し、適法かつ適切な取得および管理・運営を行うものとします。利用目的を必ず公表または本人に通知し、その範囲内で活用するものとします。特に、第三者へ提供を行う場合は、必ず「個人情報」の情報主体(情報元)から同意を取得してください。また、来場者から「個人情報利用」についての拒否、またはデータの削除依頼があった場合は、それに従うものとします。
- 主催者が指定する各協会の社から出展手続きに関する各種事務連絡・各種請求業務等、出展者の便宜を図るため担当者名等の必要な情報を各協会社に開示する場合があります。

⑭ 反社会的勢力の排除

- 出展者は、出展者等が現に反社会的勢力(以下の①~⑧に掲げる者および団体(以下「反社会的勢力」という)ではないこと、または過去においても反社会的勢力ではなかったことを主催者に対して表明・保証するものとします。
 - 『無差別大量殺人行為を行った団体の規制に関する法律』に基づき処分を受けた団体もしくはかかる団体に属している者、またはこれらの者と取引のある者、その他これらに類する団体もしくはかかる団体に属している者またはこれらの者と取引のある者
 - 『組織的な犯罪の処罰および犯罪収益の規制等に関する法律』に定める犯罪収益等隠匿もしくは犯罪収益等収受を行ったりしている疑いのある者、またはこれらの者と取引のある者
 - 『暴力団員による不当な行為の防止等に関する法律』第2条第2号に定義される暴力団およびその関係団体ならびにこれらの構成員
 - 総会屋、社会運動標榜ゴロ、政治活動標榜ゴロ、特殊知能暴力集団などの団体または個人
 - 暴力、威力、脅迫の言辭および詐欺的手法を用いて不当な要求を行い、経済的利益を追求する団体または個人
 - 前①~⑤のいずれかに該当する者または団体(以下「反社会的団体等」という)と関係することを示唆して不当な要求を行い、経済的利益を追求する団体または個人
 - 反社会的団体等が代表し、または支配する法人その他の団体
 - 反社会的団体等が取締役、執行役、業務執行社員、監査役、理事、監事またはこれらに類する地位の役職にある法人または団体

(2) 主催者は、出展者等が前項に違反した場合、その出展を取り消すことができ、すでに受領した出展料金を返金せず、また取り消しによって出展者等に生じた損害も賠償しません。

⑮ その他

- 本展規約等は日本法に準拠し、本展規約等に関連して生じる一切の紛争は東京地方裁判所を第一審の専属的合意管轄裁判所とするに同意するものとします。
- 主催者は、法令の許容する範囲内で本規約を変更することがあります。その場合、主催者は出展者に対し、本規約を変更すること、当該変更の内容および効力発生時期を適宜の方法で事前に周知します。当該効力発生時期以降は、変更後の本規約が適用されます。